

## Neat metal

design Christophe Pillet

Tavolo fisso.

Finitura gambe:

Alluminio verniciato bianco

Alluminio verniciato nero

Alluminio verniciato rosso corallo

Finitura piano:

Lamiera verniciata bianco

**Fixed table.**

**Legs finish:**

**Aluminium with white lacquer**

**Aluminium with black lacquer**

**Aluminium with red coral lacquer**

**Top finish:**

**Steel painted white**

Fixer Tisch.

Ausführung Tischbeine:

Aluminium lackiert im Farbton Weiß

Aluminium lackiert im Farbton Schwarz

Aluminium lackiert im Farbton Rot Koralle

Ausführung Tischplatte:

Weiß lackiertes Stahl

Mesa fija.

Acabado patas:

Aluminio barnizado color blanco

Aluminio barnizado color negro

Aluminio barnizado color coral rojo

Acabado sobre:

Chapa barnizada blanca

Table fixe.

Finition pieds:

Aluminium verni couleur blanc

Aluminium verni couleur noir

Aluminium verni couleur corail rouge

Finition plateau:

Acier verni couleur blanc

**Dimensions:**

L 160 x P 90 cm  
L 180 x P 90 cm  
L 200 x P 90 cm  
L 220 x P 90 cm  
L 240 x P 90 cm  
L 200 x P 100 cm  
L 220 x P 100 cm  
L 240 x P 100 cm  
L 260 x P 100 cm  
L 280 x P 100 cm

W 63" x D 35<sup>3</sup>/<sub>8</sub>" inch  
W 70<sup>7</sup>/<sub>8</sub>" x D 35<sup>3</sup>/<sub>8</sub>" inch  
W 78<sup>6</sup>/<sub>8</sub>" x D 35<sup>3</sup>/<sub>8</sub>" inch  
W 86<sup>5</sup>/<sub>8</sub>" x D 35<sup>3</sup>/<sub>8</sub>" inch  
W 94<sup>4</sup>/<sub>8</sub>" x D 35<sup>3</sup>/<sub>8</sub>" inch  
W 78<sup>6</sup>/<sub>8</sub>" x D 39<sup>3</sup>/<sub>8</sub>" inch  
W 86<sup>5</sup>/<sub>8</sub>" x D 39<sup>3</sup>/<sub>8</sub>" inch  
W 94<sup>4</sup>/<sub>8</sub>" x D 39<sup>3</sup>/<sub>8</sub>" inch  
W 102<sup>3</sup>/<sub>8</sub>" x D 39<sup>3</sup>/<sub>8</sub>" inch  
W 110<sup>2</sup>/<sub>8</sub>" x D 39<sup>3</sup>/<sub>8</sub>" inch

## Neat wood

Tavolo fisso.

Finitura gambe:

Alluminio verniciato bianco

Alluminio verniciato nero

Alluminio verniciato rosso corallo

Finitura piano:

Faggio

Noce

Rovere europeo spazzolato

**Fixed table.**

**Legs finish:**

**Aluminium with white lacquer**

**Aluminium with black lacquer**

**Aluminium with red coral lacquer**

**Top finish:**

**Beech**

**Walnut**

**Brushed european oak**

Fixer Tisch.

Ausführung Tischbeine:

Aluminium lackiert im Farbton Weiß

Aluminium lackiert im Farbton Schwarz

Aluminium lackiert im Farbton Rot Koralle

Ausführung Tischplatte:

Buche

Nußbaum

Europäische Eiche gebürstet

Mesa fija.

Acabado patas:

Aluminio barnizado color blanco

Aluminio barnizado color negro

Aluminio barnizado color coral rojo

Acabado sobre:

Haya

Nogal

Roble europeo cepillado

Table fixe.

Finition pieds:

Aluminium verni couleur blanc

Aluminium verni couleur noir

Aluminium verni couleur corail rouge

Finition plateau:

Hêtre

Noyer

Chêne européen brossé

**Dimensions:**

L 160 x P 90 cm  
L 180 x P 90 cm  
L 200 x P 90 cm  
L 220 x P 90 cm  
L 240 x P 90 cm  
L 200 x P 100 cm  
L 220 x P 100 cm  
L 240 x P 100 cm  
L 260 x P 100 cm  
L 280 x P 100 cm

W 63" x D 35<sup>3</sup>/<sub>8</sub>" inch  
W 70<sup>7</sup>/<sub>8</sub>" x D 35<sup>3</sup>/<sub>8</sub>" inch  
W 78<sup>6</sup>/<sub>8</sub>" x D 35<sup>3</sup>/<sub>8</sub>" inch  
W 86<sup>5</sup>/<sub>8</sub>" x D 35<sup>3</sup>/<sub>8</sub>" inch  
W 94<sup>4</sup>/<sub>8</sub>" x D 35<sup>3</sup>/<sub>8</sub>" inch  
W 78<sup>6</sup>/<sub>8</sub>" x D 39<sup>3</sup>/<sub>8</sub>" inch  
W 86<sup>5</sup>/<sub>8</sub>" x D 39<sup>3</sup>/<sub>8</sub>" inch  
W 94<sup>4</sup>/<sub>8</sub>" x D 39<sup>3</sup>/<sub>8</sub>" inch  
W 102<sup>3</sup>/<sub>8</sub>" x D 39<sup>3</sup>/<sub>8</sub>" inch  
W 110<sup>2</sup>/<sub>8</sub>" x D 39<sup>3</sup>/<sub>8</sub>" inch

IT "In questo mondo nuovo dove i modelli di abitazione sono cambiati, non c'è più il dentro e il fuori, la casa e il lavoro, ma c'è una ridistribuzione degli spazi di vita". Da questa riflessione del designer Christophe Pillet, nasce Neat: un tavolo sul quale si incontrano i mondi della casa e dell'ufficio, con essenzialità e raffinatezza. La struttura e le gambe sono in alluminio trafilato, mentre il piano può essere in MDF rivestito in metallo verniciato a polveri, con una finitura gofrata calda e gradevole al tatto, oppure in legno con uno spessore maggiore (3,5 cm) e in diverse finiture. La versione più sottile, realizzata con una tecnologia mutuata dal settore dell'architettura e presentata nel 2011 in tonalità completamente bianca, oggi è disponibile anche con struttura e gambe di colore nero o rosso corallo. Queste ultime possono essere montate anche in una posizione leggermente meno rientrante rispetto al bordo laterale del piano, a seconda dello spazio disponibile: un ulteriore fattore di versatilità, per questo dinamico elemento d'arredo. La struttura di Neat può fungere da passacavi, attraverso il piano dotato di un foro, per facilitare l'utilizzo nell'home office: la tipologia di ambiente che meglio sintetizza la contaminazione fra la vita domestica e l'attività lavorativa, ormai capillarmente diffusa grazie a Internet. La versatilità del tavolo Neat assume un fascino letteralmente magnetico, con gli schermi frontali e laterali posizionabili liberamente, grazie a calamite annegate in maniera invisibile all'interno del loro spessore. In questo modo è possibile suddividere il piano di lavoro, creare una maggiore privacy rispetto all'ambiente circostante, aggiungere un modesty panel come nelle scrivanie da ufficio, trasformando a piacimento la forma e le funzioni di Neat, in ogni istante e per qualsiasi esigenza. Proposti in due dimensioni (cm 60x35 e cm 120x65), gli schermi sono realizzati in poliuretano morbido, con un effetto tattile inaspettato e piacevole: Neat è flessibilità, in tutti i sensi.

EN "In this new world, where living styles have changed, there is no longer inside and outside, the home and the workplace, since living spaces have been reorganised". This reflection by the designer Christophe Pillet has given rise to Neat: a table that brings together the world of the home and the office, with simplicity and refinement. The frame and the legs are in drawn aluminium, whereas the top is available in MDF with a powder-coated metal finish, with an attractive textured finish that is pleasant to touch, or in extra thick wood (3.5 cm) in various finishes. The more slimline version, made using a technology borrowed from the architecture sector and presented in 2011 in an all-white version, is now also available with a black or coral red frame and legs, which can also be assembled in a slightly less recessed position in relation to the side edge of the top depending on the available space: another versatile feature ↗

of this dynamic furnishing element. The frame of Neat can double up as a cable tidy, with an appropriate hole in the top to facilitate use in the home office: the type of environment that best sums up the fusion of home life with working activities, and now widespread thanks to the Internet. The versatility of the Neat table literally acquires magnetic charm, with its front and side screens that can be positioned where required, thanks to magnets concealed inside their thick edge. In this way, the worktop can be divided to create a more private area than the surrounding one, adding a modesty panel just like an office desk, and transforming the shape and functions of Neat, at any time and as required. Available in two sizes (60x35 cm and 120x65 cm), the screens are in soft polyurethane, with an unusual and pleasant tactile effect: Neat is versatile in all ways.

DE "In dieser neuen Welt mit ihren völlig veränderten Wohnmodellen gibt es keine Unterteilung mehr für Innen- und Außenbereich, für Heim und Arbeit, sondern nur eine ständige Neuverteilung der Lebensräume". Aus dieser Überlegung des Designers Christophe Pillet entsteht Neat: Ein Tisch, an dem auf raffinierte Weise und mit einer klaren Wesentlichkeit Wohn- und Bürowelten aufeinander treffen. Struktur und Beine bestehen aus stranggepresstem Aluminium, während die Platte entweder aus MDF mit pulverlackierter Aluminiumbeschichtung mit warmer und angenehm spürbarer Strukturausführung gefertigt ist, oder in extra starkem Holz (3,5 cm) in verschiedenen Ausführungen angeboten wird. Die Version mit der geringsten Stärke, die mit einer aus dem Architekturbereich entliehenen Technologie hergestellt und 2011 ganz in Weiß vorgestellt wurde, ist heute auch mit Struktur und Beinen in den Farben Schwarz oder Korallrot erhältlich. Letztere können je nach vorhandenem Platzangebot auch in einer etwas weniger von der Seitenkante der Tischplatte zurückweichenden Position montiert werden: Ein weiteres Plus in Sachen Vielseitigkeit für dieses dynamische Einrichtungselement. Die Struktur von Neat lässt sich dank einer Öffnung in der Platte auch als Kabelkanal verwenden, um den Einsatz im Home-Office zu erleichtern: Ein durch die flächendeckende Verbreitung von Internet immer häufiger anzutreffender Raumtyp, der die Unterwanderung des häuslichen Lebens durch die berufliche Tätigkeit zusammenfasst. Die Vielseitigkeit des Tisches Neat erhält durch die vorderen und seitlichen Sichtblenden, die sich je nach Bedarf mit unsichtbar in den Kanten versenkten Magneten befestigen lassen, eine buchstäblich magnetische Anziehungskraft. Auf diese Weise kann die Arbeitsfläche unterteilt, ein vom umliegenden Raum abgegrenzter Privatbereich geschaffen oder ein Modesty Panel wie bei Büroschreibtischen hinzugefügt werden, wobei sich die Form und die Funktionen von Neat jederzeit nach Lust und Laune und passend für alle Ansprüche ↗

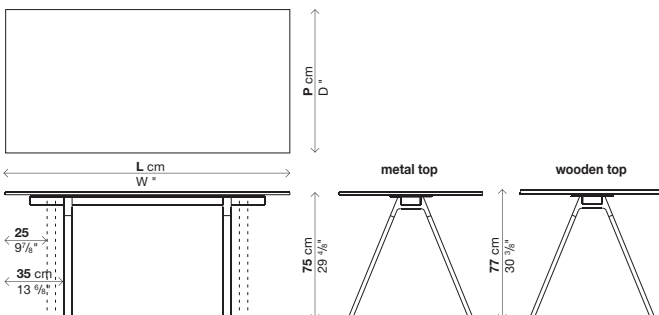



Christophe Pillet

verwandeln. In zwei Größen (60x35 cm und 120x65 cm) erhältlich, die Sichtblenden bestehen aus weichem Polyurethan, das ein unerwartet angenehmes Gefühl bei der Berührung hervorruft: Neat ist Flexibilität für alle Sinne.

**ES** "En este nuevo mundo donde los modelos de vivienda han cambiado ya no existe dentro y fuera, la casa y el trabajo, sino que se ha producido una redistribución de los espacios vitales". De esta reflexión del diseñador Christophe Pillet, nace Neat: una mesa en la que encontramos el mundo de la casa y el de la oficina, con esencialidad y elegancia. La estructura y las patas son de aluminio tréfilado, mientras que el sobre puede ser de MDF revestido en metal barnizado con polvo, con un acabado texturizado cálido y agradable al tacto, o bien de madera con un espesor superior (3,5 cm) y en distintos acabados. La versión más fina, realizada con una tecnología tomada del sector de la arquitectura y presentada en el año 2011 en tono completamente blanco, hoy también está disponible con estructura y patas de color negro o rojo coral. Estas últimas pueden montarse en una posición ligeramente menos entrante respecto al borde lateral del sobre, dependiendo del espacio disponible: un factor más de versatilidad en este dinámico elemento de mobiliario. La estructura de Neat puede funcionar como pasacables, a través del sobre dotado de corte, para facilitar su uso en la oficina doméstica: el tipo de ambiente que mejor sintetiza la contaminación entre la vida doméstica y la actividad laboral, que en nuestros días ha alcanzado una gran difusión gracias a Internet. La versatilidad de la mesa Neat asume un encanto literalmente magnético, con pantallas frontales y laterales de libre instalación gracias a los imanes incrustados de manera invisible en su

grosor. De este modo se puede subdividir la superficie de trabajo y crear una mayor privacidad respecto al ambiente circundante o añadir un faldón como en los escritorios de las oficinas, transformando y personalizando la forma y las funciones de Neat en cualquier instante para adaptarse a todo tipo de exigencias. Disponibles en dos dimensiones (60x35 cm y 120x65 cm), las pantallas están realizadas en poliuretano suave, con un efecto táctil insólito y agradable: Neat es flexibilidad, en todos los sentidos.

**FR** "Dans ce nouveau monde, où les modèles d'habitation ont changé, il n'y a plus de dedans et de dehors, ni de maison et de travail, mais il y a une redistribution des espaces de vie". C'est à partir de cette réflexion du designer Christophe Pillet, qu'est née Neat: une table où se rencontrent les mondes de la maison et du bureau, dans un esprit essentiel et raffiné. La structure et les pieds sont en aluminium tréfilé tandis que le plateau est disponible soit en MDF revêtu en métal laqué époxy, avec une finition gaufrée chaude et très agréable au toucher, soit en bois, avec une épaisseur plus forte (3,5 cm) proposée en différentes finitions. La version la plus mince, réalisée avec une technologie empruntée au secteur de l'architecture, et présentée en 2011 dans son look tout blanc, est maintenant également disponible avec la structure et les pieds en coloris noir ou rouge corail. Ces derniers peuvent également être montés en position légèrement moins en retrait par rapport au chant latéral du plateau, selon l'espace disponible: un atout de plus, côté versatilité, pour ce dynamique élément de mobilier. La structure de Neat peut faire office de passe-câbles, débouchant par une ouverture sur le plateau, pour faciliter son utilisation en home-office: c'est le type d'espace répondant le mieux à l'intersection vie privée-vie professionnelle, de plus en plus fréquente grâce à Internet. La versatilité de la table Neat prend un charme littéralement magnétique, avec ses cloisonnettes à installer librement, soit à l'avant, soit sur les côtés, grâce à des aimants invisibles, noyés dans l'épaisseur. De cette façon on peut diviser le plan de travail, créer un espace plus réservé par rapport au milieu environnant, ajouter un voile comme sur les bureaux professionnels, en transformant à sa guise le format et les fonctions de Neat, à tout moment et pour répondre à chaque exigence. Proposées en deux formats (60x35 cm et 120x65 cm), les cloisonnettes sont réalisées en polyuréthane souple qui donne un effet tactile inattendu et agréable: Neat est synonyme de flexibilité absolue.



2.a



2.b



2.c



2.d



3.