

Sanders air



INFORMAZIONI TECNICHE

Struttura: 1-3-8

Masselli portanti in abete di vari spessori. Fianchi di tamponamento in pannelli di particelle di legno in classe E1, particolari in pannelli di fibra di legno dura.

Struttura rivestita completamente in lastre di poliuretano espanso e Tecnoform.

Molleggio: 2

Seduta in nastri elastici di fibra propilenica e lattice.

Imbottiture: 5-6-9-7-4

Cuscini schienale in poliuretano espanso indeformabile densita' 75 kg/m³ e 25 kg/m³ rivestiti in piuma d'oca con zavorra in metallo.

Cuscini seduta in poliuretano espanso indeformabile densita' 35 kg/m³ rivestiti in Tecnoform e vera piuma d'oca.

Rivestimento: 10

In tessuto completamente sfoderabile. In pelle o similpelle non sfoderabile. Negli schienali sono disponibili, con maggiorazione, specchi in pelle o similpelle trapuntati. Lavorazione di trapuntatura non disponibile su particolari in tessuto.

Piedini: 11

Basamento in metallo disponibile nei tre colori di laccato antracite (ME01), gesso (ME02) o testa di moro (ME03), opzionale cromato lucido (ME04) o cromo nero (ME05).

L'ordine di ogni composizione deve sempre essere corredato da un disegno in pianta.

Dimensioni:

Altezza seduta da terra cm. 41

Altezza piedino cm. 12

TECHNICAL INFORMATION

Structure: 1-3-8

Supporting structure in pinewood of various thicknesses. Remaining parts in Class E1 wood particleboard panels, details in hard wood-based panels. Structure completely covered with foam and Tecnoform.

Springing: 2

The seat is supported by propylene and latex elastic belts.

Cushions Padding: 5-6-9-7-4

Back cushions in non-deformable polyurethane foam with a 75 kg/cbm and 25 kg/cbm density, down covered with metal ballast.

Seat cushions in non-deformable polyurethane foam, density 35 kg/cbm, Tecnoform and down covered.

Cover: 10

Fabric cover is completely removable, Leather or artificial Leather cover is not removable.

Back cushions are available, with surcharge, with parts in quilted leather or artificial leather. Quilt stitching not available on fabric parts.

Feet: 11

Metal base available in the three laquered colours anthracite (ME01), gypsum (ME02 and dark brown (ME03), optional shining chrome (ME04) or black chrome (ME05).

For orders of compositions a sketch is requested.

Dimensions:

Seat height from ground cm. 41

Feet height cm. 12

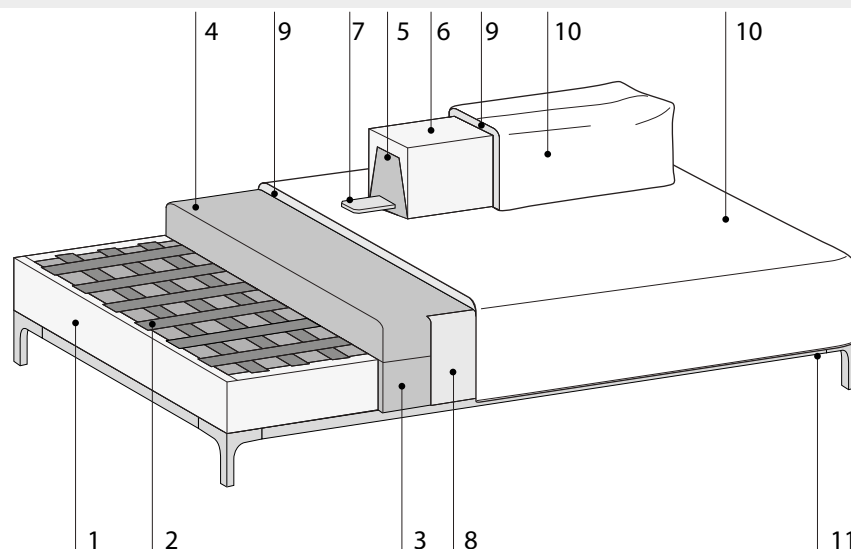

Sanders air mix



INFORMAZIONI TECNICHE

Struttura: 1-3-8

Masselli portanti in abete di vari spessori. Fianchi di tamponamento in pannelli di particelle di legno in classe E1, particolari in pannelli di fibra di legno dura.

Struttura rivestita completamente in lastre di poliuretano espanso e Tecnoform.

Molleggio: 2

Seduta in nastri elastici di fibra propilenica e lattice.

Imbottiture: 5-6-9-7-4

Cuscini schienale in poliuretano espanso indeformabile densita' 75 kg/m³ e 25 kg/m³ rivestiti in piuma d'oca con zavorra in metallo.

Cuscini seduta in poliuretano espanso indeformabile densita' 35 kg/m³ rivestiti in Tecnoform e vera piuma d'oca.

Rivestimento: 10

Schienali sfoderabili, basi mix non sfoderabili.

Negli schienali sono disponibili, con maggiorazione, specchi in pelle o similpelle trapuntati. Lavorazione di trapuntatura non disponibile su particolari in tessuto.

Piedini: 11

Basamento in metallo disponibile nei tre colori di laccato antracite (ME01), gesso (ME02) o testa di moro (ME03), opzionale cromato lucido (ME04) o cromo nero (ME05).

L'ordine di ogni composizione deve sempre essere corredato da un disegno in pianta.

Dimensioni:

Altezza seduta da terra cm. 41

Altezza piedino cm. 12

TECHNICAL INFORMATION

Structure: 1-3-8

Supporting structure in pinewood of various thicknesses. Remaining parts in Class E1 wood particleboard panels, details in hard wood-based panels. Structure completely covered with foam and Tecnoform.

Springing: 2

The seat is supported by propylene and latex elastic belts.

Cushions Padding: 5-6-9-7-4

Back cushions in non-deformable polyurethane foam with a 75 kg/cbm and 25 kg/cbm density, down covered with metal ballast.

Seat cushions in non-deformable polyurethane foam, density 35 kg/cbm, Tecnoform and down covered.

Cover: 10

Back cushions' cover is removable, mix bases' cover is not removable.

Back cushions are available, with surcharge, with parts in quilted leather or artificial leather. Quilt stitching not available on fabric parts.

Feet: 11

Metal base available in the three laquered colours anthracite (ME01), gypsum (ME02) and dark brown (ME03), optional shining chrome (ME04) or black chrome (ME05).

For orders of compositions a sketch is requested.

Dimensions:

Seat height from ground cm. 41

Feet height cm. 12

